

Operating Manual

SONORO VIBES XL

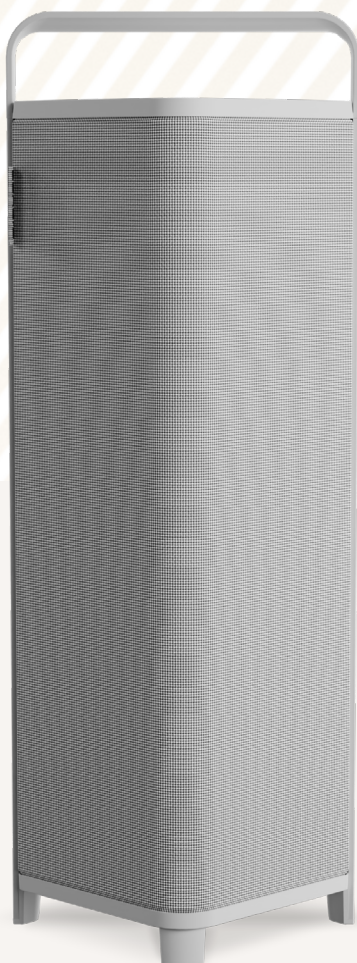

Operating Manual
Bedienungsanleitung
Mode d'emploi
Gebruikershandleiding

SONORO

GERMAN AUDIO DESIGN
www.sonoro.com

FR-Mode d'emploi

Informations du document

Manuel d'utilisation pour : **sonoro VIBES XL**

- ▶ Lisez attentivement ces instructions.
- ▶ Conservez ces instructions dans un endroit accessible pour consultation ultérieure.
- ▶ Respectez les informations figurant dans le manuel de sécurité fourni.
- ▶ Si l'appareil est transmis à un autre utilisateur, remettez également ces instructions ainsi que le manuel de sécurité fourni.

Ces instructions d'utilisation font partie intégrante du produit et sont protégées par le droit d'auteur. La reproduction, la réimpression et la diffusion ne sont autorisées qu'avec une autorisation préalable.

Fabricant :

sonoro audio GmbH
Hammer Landstraße 45
41460 Neuss
Deutschland

Tel. +49 2131 8834-141

Fax +49 2131 7517-599

support@sonoro.com

REMARQUE :

- ▶ Nous vous recommandons de mettre régulièrement à jour le logiciel de votre appareil afin de garantir le bon fonctionnement de toutes les fonctionnalités décrites ici.
- Plus d'informations : Voir le chapitre « 12. sonoro VIBES APP » (page 81).



Besoin d'aide ?

- ▶ Pour de plus amples informations, veuillez consulter notre site d'assistance.

<https://sonoro.com/support/>

Table des matières

1. Consignes de sécurité	65
2. Contenu de la livraison	66
3. Aperçu de l'appareil	67
3.1 Partie supérieure de l'appareil	67
3.2 Partie inférieure de l'appareil	68
4. LED d'état	69
5. Caractéristiques techniques	71
6. Installation	72
6.1 Déballage de l'appareil	72
7. Mise en service	72
8. Fonction et navigation	75
8.1 Verrouillage du clavier	76
8.2 Réinitialisation d'usine	76
9. Bluetooth	77
10. Auracast	78
10.1 BMS (émetteur)	78
10.2 BMR (récepteur)	78
11. EQ-BOOST	80
12. sonoro VIBES APP	81
13. Protection antivol	82
14. Travelcase	83
15. Remplacement de la batterie	84
16. Dépannage	86
17. Nettoyage et entretien	88
18. Élimination	90
18.1 Élimination de l'emballage	90
18.2 Élimination de l'appareil	90
19. Annexe	91
19.1 Marques d'homologation	91
20. Declaration of Conformity	92

Contenu

Bluetooth

Auracast

Support

1. Consignes de sécurité

Utilisez l'appareil uniquement s'il est en parfait état technique et s'il a été correctement installé. Toute autre utilisation est considérée comme non conforme. L'utilisation conforme inclut également la lecture et le respect de ces instructions d'utilisation ainsi que du manuel de sécurité fourni.

Le contenu de ce document peut être modifié à tout moment sans préavis.

AVERTISSEMENT!

Risque de blessure en cas de non-respect des consignes de sécurité.

Le manuel de sécurité fourni contient des informations importantes pour la manipulation sûre de l'appareil. Les dangers potentiels y sont spécifiquement signalés. Le non-respect de ces instructions peut entraîner des blessures graves ou des dommages à l'appareil.

- ▶ Lisez attentivement le manuel de sécurité fourni ainsi que ces instructions d'utilisation.
- ▶ Respectez les consignes de sécurité.
- ▶ Conservez ces documents dans un endroit accessible pour consultation ultérieure.

Contenu

Bluetooth

Auracast

Support

2. Contenu de la livraison

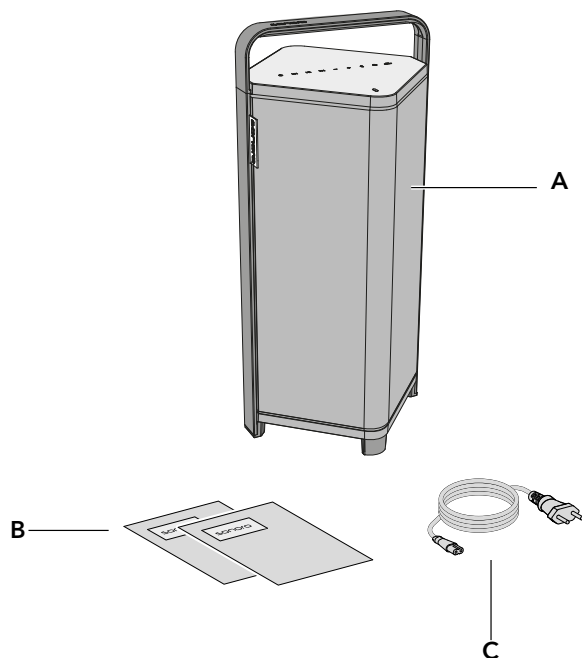
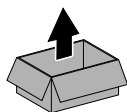

A sonoro VIBES XL

B Guide de démarrage rapide et consignes de sécurité

C Cordon d'alimentation (Le câble d'alimentation se trouve dans l'insert en carton supérieur.)

Contenu

Bluetooth

Auracast

Support

3. Aperçu de l'appareil

3.1 Partie supérieure de l'appareil

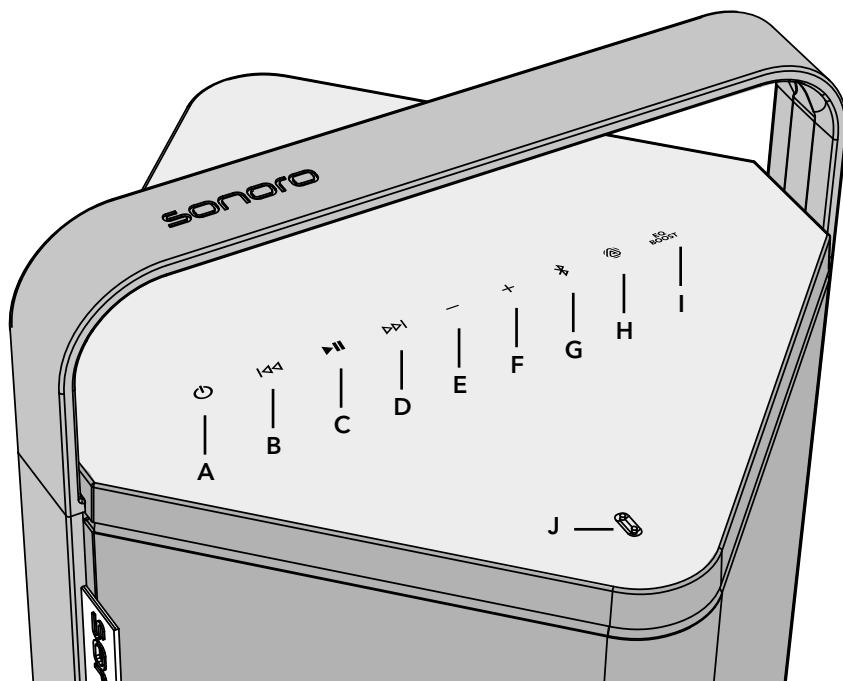

- A Standby button (⏻)
- B Previous track button (⏮)
- C Play / Pause button (▶||)
- D Next track button (⏭)
- E Volume down (—)
- F Volume up (+)
- G Bluetooth (📶)
- H Auracast (📶)
- I EQ-BOOST (EQ BOOST)
- J Status-LED (📶)

Contenu



Bluetooth

Auracast

Support

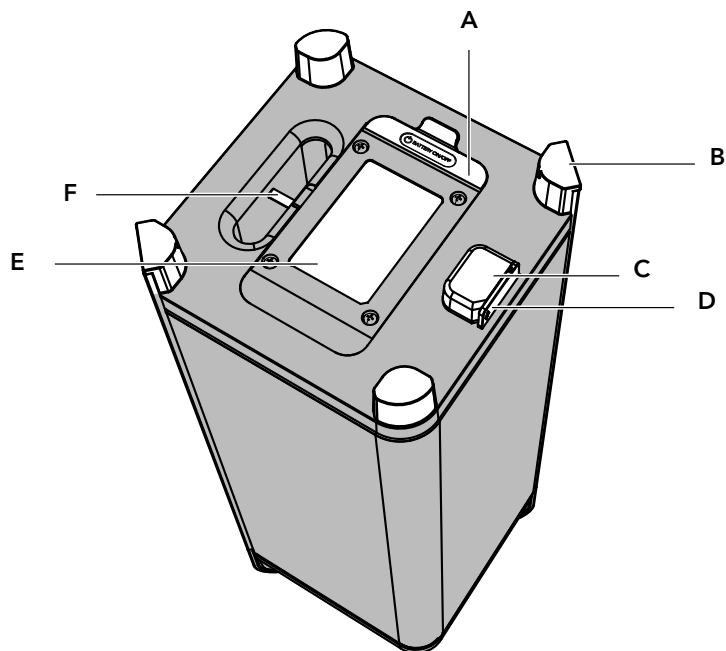
3.2 Partie inférieure de l'appareil



- A Cache en caoutchouc (en dessous : interrupteur à glissière ON/OFF et port USB-C)
-  Interrupteur à glissière de mise en marche/arrêt de la batterie ; lors de la première utilisation, le placer en position « On » afin d'activer la charge de la batterie interne.
 -  Port USB-C. Réserve uniquement aux mises à jour du firmware.
- B Pieds
- C Prise d'alimentation secteur
- D Cache en caoutchouc pour la protection anti-gouttes du raccordement électrique
- E Batterie rechargeable
- Le couvercle du compartiment de la batterie ainsi que la batterie située à l'intérieur du compartiment de la batterie.
- F Barre de verrouillage antivol

Contenu









Bluetooth

Auracast

Support

4. LED d'état

L'état de fonctionnement actuel de l'appareil sonoro VIBES XL est indiqué par la LED d'état. La couleur et le mode d'illumination de la LED fournissent des informations sur l'état respectif de l'appareil.

État	Definition
 (Éteint)	L'appareil est éteint (veille) et n'est pas en cours de charge.
 (Orange)	Le haut-parleur sonoro VIBES XL est en cours de charge. Si le haut-parleur est chargé et utilisé en même temps, la LED d'état s'allume orange que uniquement pendant 10 secondes. La LED d'état passe ensuite à l'affichage correspondant à l'état ou au mode de fonctionnement. Si le sonoro VIBES XL est utilisé sur alimentation secteur et que la batterie est entièrement chargée, la LED d'état reste dans l'affichage du mode de fonctionnement.
 (Clignotant)	Le haut-parleur est en fonctionnement et le niveau de batterie du sonoro VIBES XL est faible (< 20 %). La LED d'état clignote en orange pendant 10 secondes dans un cycle d'une minute.
 (Clignotant)	Le sonoro VIBES XL reçoit une mise à jour logicielle ou est en cours de réinitialisation.
 (Vert)	Le sonoro VIBES XL est entièrement chargé, reste connecté à l'alimentation secteur et se trouve en mode veille.
 (Rouge)	Un dysfonctionnement est survenu lors de la charge du sonoro VIBES XL.
 (Clignotant)	Le sonoro VIBES XL est en surchauffe ou une autre défaillance est survenue.
 (Blanc)	Le sonoro VIBES XL est allumé et en état de veille opérationnelle.
 (Clignotant)	Le sonoro VIBES XL a été mis sous tension et est en cours de démarrage. Une fois le processus de démarrage terminé, la LED d'état s'allume en blanc fixe.

Contenu

Bluetooth

Auracast

Support



(Bleu)

Le sonoro VIBES XL est connecté à un appareil en mode Bluetooth. Si la connexion avec cet appareil est interrompue, la LED d'état se remet à clignoter.



(Clignotant)

Le sonoro VIBES XL est en mode d'appairage Bluetooth et prêt à établir une connexion avec un appareil via Bluetooth.



(Bleu clair)

Auracast BMS (émetteur) : le sonoro VIBES XL est réglé en mode diffusion (une connexion Bluetooth est active et de la musique est en cours de lecture sur le sonoro VIBES XL)



(Violet)

Auracast BMR (récepteur) : le sonoro VIBES XL fonctionne comme récepteur Auracast.



(Clignotant)

Auracast BMR : la LED clignote en violet pendant la recherche de diffusions disponibles.



(Vert clair)

EQ-BOOST est actif.



(Rose)

EQ-BOOST est inactif.

Contenu

Bluetooth

Auracast

Support

5. Caractéristiques techniques

Dimensions	Env. 250 × 260 × 550 mm (L × P × H)
Poids	Env. 7,5 kg
Température de fonctionnement	0 °C à +40 °C
Plage de fréquences	20 Hz - 20 kHz
Haut-parleurs	2 × haut-parleurs large bande de 3" + 1 × subwoofer de 6,5"
Puissance de sortie	
Fonctionnement sur batterie / fonctionnement sur secteur (AC)	10 W × 2 @ 4 Ω + 27 W @ 4 Ω (fonctionnement sur batterie) 10 W × 2 @ 4 Ω + 40 W @ 4 Ω (fonctionnement sur secteur)
Alimentation	AC 100-240 V, 50/60 Hz
Consommation électrique en veille réseau (fonctionnement sur secteur)	Approx. 1.3 W
Batterie rechargeable	Batterie rechargeable lithium-fer-phosphate (LiFePO4) 3400 mAh, 16 V CC, 54,4 Wh
Autonomie de la batterie	Jusqu'à 16 heures Selon le volume de lecture et le contenu audio.
Temps de charge de la batterie	Env. 3 heures
Protection contre les éclaboussures	IPX4
Entrée/Sortie	<ul style="list-style-type: none"> • USB-C (service uniquement) • Bluetooth® • Bluetooth® LE Audio • Auracast™ pour une lecture simultanée avec d'autres produits sonoro compatibles Auracast™
Bluetooth®	Version Bluetooth® : 5.4 Profils Bluetooth® : A2DP V1.3.1, AVRCP V1.6 Codecs Bluetooth® : SBC, AAC, aptX, aptX HD, LC3 Puissance de transmission : BT 14,1 dBm / BLE 7,0 dBm

Contenu

Bluetooth

Auracast

Support

6. Installation

📖 Les instructions figurant dans le manuel de sécurité fourni doivent être strictement respectées.

6.1 Déballage de l'appareil

- ▶ Déballiez soigneusement l'appareil et tous les composants fournis.
- ▶ Placez l'appareil dans un endroit approprié.
- ▶ Vérifiez que l'appareil et toutes les pièces fournies ne présentent aucun dommage.
- ▶ Contrôlez que la livraison est complète.
 - Voir le chapitre « 2. Contenu de la livraison » (page 66).

Si des pièces sont manquantes ou endommagées :

- ▶ Contactez immédiatement votre revendeur ou le service client sonoro.

7. Mise en service

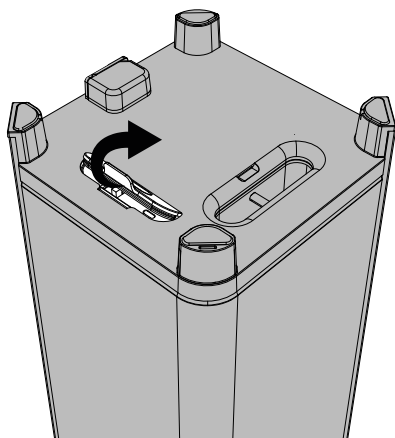

- ▶ Ouvrez le cache en caoutchouc situé sur la face inférieure de l'appareil.

Contenu

Bluetooth

Auracast

Support

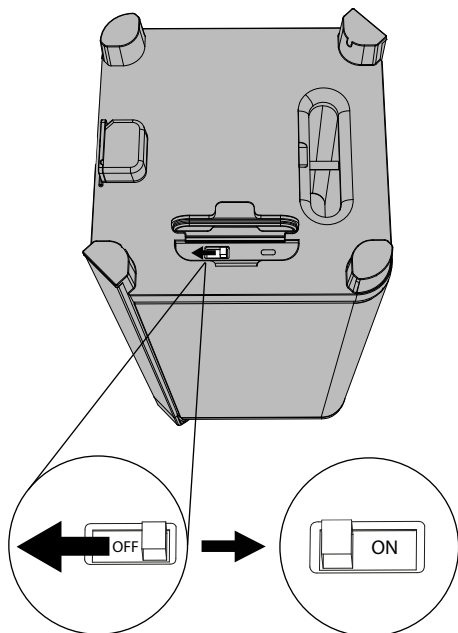

Placez l'interrupteur à glissière en position « ON ».

Avant la première mise en service, placez l'interrupteur à glissière sur « ON ». En fonctionnement normal, l'interrupteur à glissière reste dans cette position.

Si le sonoro VIBES XL n'est pas utilisé pendant une période prolongée, l'interrupteur à glissière doit être placé sur « OFF » afin d'éviter une décharge profonde de la batterie.

- Ouvrez le cache en caoutchouc du raccordement d'alimentation.

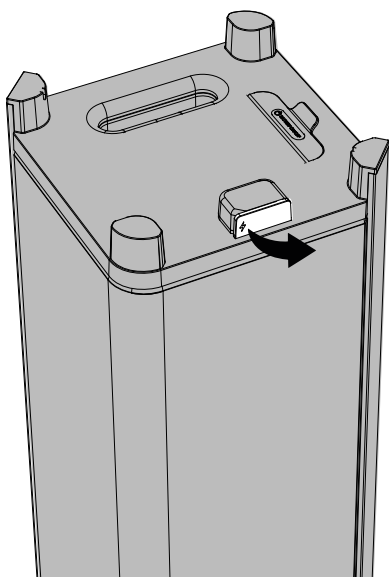

Contenu

Bluetooth

Auracast

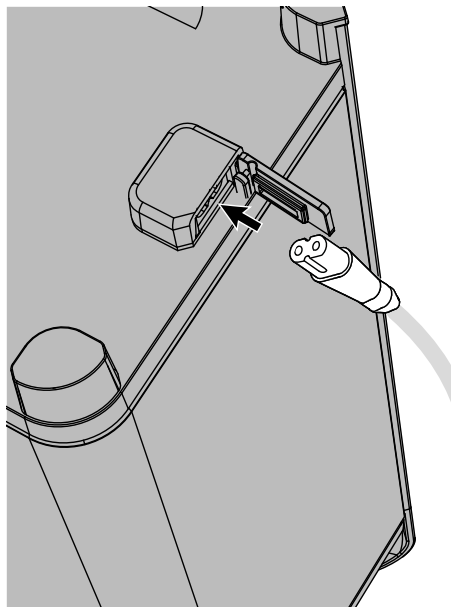

Support



Branchez le câble d'alimentation à la prise secteur.

Remarque : le câble d'alimentation se trouve dans l'insert en carton supérieur.

Veillez vous assurer que l'appareil est entièrement chargé avant la première utilisation.

-  La LED d'état s'allume en orange. La batterie du sonoro VIBES XL est en cours de charge.
-  Si la LED d'état s'allume en vert, la batterie du sonoro VIBES XL est entièrement chargée.

Contenu

Bluetooth

Auracast

Support

8. Fonction et navigation

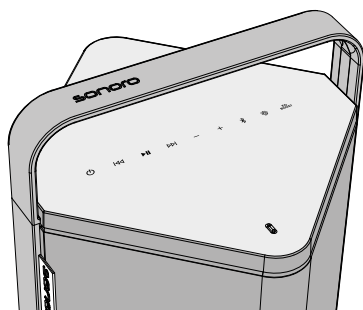

Commandes et fonctions de l'appareil.

Une saisie est confirmée par un clignotement de la LED d'état et du clavier.



Pour allumer ou éteindre l'appareil (mode veille)

- ▶ Appuyez brièvement pour allumer l'appareil.
- ▶ Maintenez enfoncé pour éteindre l'appareil (mode veille).



Lors de la mise sous tension, la LED d'état clignote en blanc. Une fois le processus de démarrage terminé, la LED d'état et le clavier s'allument en blanc fixe.



En mode Bluetooth

Pour revenir à la piste précédente / rembobiner

- ▶ Appuyer brièvement
 - Après au moins 3 secondes de lecture, une pression sur le bouton ramène la lecture au début de la piste en cours.
 - Si le bouton est pressé dans les 3 premières secondes de lecture, l'appareil passe à la piste précédente.
- ▶ Maintenir enfoncé

Pour effectuer un rembobinage dans la piste en cours, si le lecteur audio le prend en charge.

En mode Auracast

- ▶ En mode BMR, permet de passer à la diffusion Auracast disponible précédente.



Lecture / Pause et verrouillage du clavier

- ▶ Appuyer brièvement

Démarrer ou mettre en pause la lecture.
- ▶ Maintenir enfoncé (5 secondes)

Verrouiller ou déverrouiller le clavier.

Contenu

Bluetooth

Auracast

Support

**En mode Bluetooth**

Piste suivante / Avance rapide

- ▶ Appuyer brièvement
Lire la piste suivante..
- ▶ Maintenir enfoncé
Effectuer une avance rapide dans la piste en cours, si le lecteur audio le prend en charge.

En mode Auracast

- ▶ En mode BMR, permet de passer à la diffusion Auracast disponible suivante.



- ▶ Pour diminuer / augmenter le volume

8.1 Verrouillage du clavier

Activation du verrouillage du clavier

- ▶ Maintenez enfoncé le bouton Lecture/Pause (▶||) pendant 5 secondes.
Une fois activé avec succès, toutes les LED du clavier clignotent une fois pour confirmation.

Indication d'état lorsque le verrouillage du clavier est actif

Si un bouton est pressé alors que le verrouillage du clavier est actif, le bouton Lecture/Pause (▶||) clignote pour indiquer que le verrouillage du clavier est toujours activé.

Désactivation du verrouillage du clavier

- ▶ Maintenez à nouveau enfoncé le bouton Lecture/Pause (▶||) pendant 5 secondes.
Une fois désactivé avec succès, toutes les LED du clavier clignotent une fois pour confirmation.

8.2 Réinitialisation d'usine

- ▶ Maintenez enfoncé le bouton EQ Boost pendant 10 secondes. Une fois l'activation réussie, le clavier clignote une fois pour confirmation.
Si la réinitialisation d'usine est effectuée avec succès, le clavier s'éteint, la LED d'état clignote en blanc et le sonoro VIBES XL redémarre.

9. Bluetooth



Connexion Bluetooth initiale

- ▶ Pour lancer la connexion Bluetooth, appuyez brièvement sur le bouton Bluetooth.



La LED commence à clignoter en bleu en mode d'appairage.

- ▶ Activez le Bluetooth sur votre appareil source, par exemple un smartphone ou une tablette.
- ▶ Sélectionnez « sonoro VIBES XL » sur votre appareil source.



Une fois la connexion établie avec succès, la LED d'état s'allume en bleu fixe et un signal sonore retentit.

Appui bref sur le bouton ✂

- Le sonoro VIBES XL passe en mode Bluetooth Classic.
- L'appareil tente automatiquement de se reconnecter au dernier appareil Bluetooth connecté.
- Si aucune connexion ne peut être établie, le sonoro VIBES XL passe en mode détectable.
- Le mode détectable reste actif pendant 5 minutes. Après 15 minutes d'inactivité, l'appareil s'éteint automatiquement afin d'économiser l'énergie.

Maintenir enfoncé (2 secondes) ✂

- La connexion Bluetooth Classic existante est interrompue.
- Un signal sonore retentit.
- Le sonoro VIBES XL passe ensuite en mode d'appairage Bluetooth Classic et est prêt à être associé à un nouvel appareil.

10. Auracast



Auracast est une nouvelle technologie de transmission audio Bluetooth qui permet le partage sans fil de contenus audio avec plusieurs appareils à proximité. Cela permet à plusieurs récepteurs, par exemple, d'écouter simultanément le même flux audio.

- Un émetteur Auracast (mode BMS) initie une transmission Auracast et diffuse le flux audio Bluetooth actuellement en cours de lecture sous forme de signal de diffusion. Ce signal peut être reçu par tous les récepteurs Auracast compatibles situés à portée, sans nécessiter l'établissement d'une connexion distincte pour chaque appareil.
- Un récepteur Auracast (mode BMR) recherche les transmissions Auracast disponibles à proximité et permet la connexion ainsi que la lecture des flux audio disponibles.

Pour plus d'informations : <http://www.bluetooth.com/auracast/>

10.1 BMS (émetteur)

L'appareil fonctionne comme émetteur. Le mode BMS devient actif uniquement après l'établissement d'une connexion Bluetooth Classic et le démarrage de la lecture musicale



La LED d'état s'allume en bleu clair.

10.2 BMR (récepteur)

L'appareil fonctionne comme récepteur et lit les diffusions Auracast disponibles dans l'environnement. Cela se produit automatiquement si aucune connexion Bluetooth Classic n'a été établie.



La LED clignote en violet pendant la recherche de diffusions disponibles.



Une fois la connexion établie et la lecture audio active, la LED s'allume en violet fixe.

Contenu

Bluetooth

Auracast

Support

- Pour démarrer, appuyez brièvement sur le bouton Auracast. 

Appui bref sur le bouton

- Si une connexion Bluetooth active est établie, l'émetteur Auracast Broadcast (BMS) est activé ou désactivé. L'indication LED est bleue (Bluetooth Classic) ou bleu clair (BMS).
- Si aucune connexion Bluetooth n'est établie, le récepteur Auracast Broadcast (BMR) est activé. La LED violette clignote pendant la recherche de diffusions Auracast disponibles à proximité ; elle devient violette fixe une fois la connexion établie. L'appareil recherche les émetteurs Auracast (BMS) disponibles et établit une connexion avec un émetteur disponible.

Maintenir enfoncé pendant 2 secondes

- Si une connexion Bluetooth active est établie, la lecture Bluetooth Classic est interrompue et l'appareil passe en mode de recherche des diffusions Auracast disponibles à proximité.
- En mode BMR

Maintenir le bouton enfoncé lance une nouvelle recherche de diffusions Auracast disponibles dans l'environnement.

Conseils

Le diffuseur Auracast (BMS) ne fonctionne pas

- Établissez d'abord une connexion Bluetooth et lancez la lecture de musique, puis appuyez sur la touche Auracast pour activer la diffusion Auracast.

Le récepteur Auracast (BMR) ne fonctionne pas

- Le diffuseur Auracast n'effectue aucune lecture ou a arrêté la diffusion.
- La fonction de diffusion Auracast doit être activée.
- Les appareils sont hors de portée de transmission (maximum env. 30 mètres en espace ouvert ; les obstacles peuvent réduire considérablement la portée).
- Présence d'interférences provenant d'autres appareils sans fil (par exemple routeurs Wi-Fi, fours à micro-ondes ou autres appareils Bluetooth).

Contenu

Bluetooth

Auracast

Support

11. EQ-BOOST

La fonction EQ-BOOST permet une optimisation ciblée du son grâce à un réglage d'égaliseur adapté. La sortie audio est modifiée afin d'accentuer les basses fréquences (graves) et d'augmenter la pression sonore globale ainsi que l'impact du profil audio.

EQ-BOOST est particulièrement adaptée à une utilisation dans des environnements où le son est affaibli par des influences externes, comme les espaces extérieurs ou les pièces de grande taille. Comme les basses fréquences sont perçues de manière moins prononcée dans ces conditions, l'activation du réglage EQ-BOOST permet d'obtenir un son plus plein, plus puissant et plus dynamique.

Grâce à une répartition optimisée des fréquences, la lecture musicale devient globalement plus présente, garantissant une expérience d'écoute équilibrée même à des niveaux de volume élevés et dans des espaces ouverts.

EQ-BOOST peut être activé ou désactivé selon les préférences personnelles ou le scénario d'utilisation spécifique.

- ▶ Appuyez sur le bouton EQ-BOOST pour activer la fonction.



La LED d'état s'allume brièvement en vert clair.

- ▶ Appuyez de nouveau sur le bouton EQ-BOOST pour désactiver EQ-BOOST.



La LED d'état s'allume brièvement en rose.

- ▶ Maintenez enfoncé le bouton EQ Boost pendant 10 secondes pour réinitialiser le sonoro VIBES XL aux paramètres d'usine.

Contenu

Bluetooth

Auracast

Support

12. sonoro VIBES APP



Pour exploiter pleinement le potentiel de votre sonoro VIBES et bénéficier des dernières fonctionnalités ainsi que des améliorations de stabilité, l'application sonoro VIBES est à votre disposition.

Disponibilité :

L'application est disponible gratuitement pour iOS (Apple App Store) et Android (Google Play Store). Recherchez simplement « sonoro VIBES ».

Fonctions de l'application :

Gestion de plusieurs enceintes sonoro VIBES dans une seule application

- Personnalisation du son : adaptez le son selon vos préférences
- Paramètres Auracast : configurez les paramètres avancés Auracast (émetteur BMS) ou connectez-vous à des récepteurs Auracast (BMR)
- Paramètres de l'appareil : gestion des signaux sonores (marche/arrêt) et autres fonctions de confort
- Mises à jour logicielles : maintenez votre appareil à jour

Exécution d'une mise à jour logicielle

Nous recommandons fortement d'effectuer une mise à jour du firmware immédiatement après la première mise en service. Procédez comme suit :

- 1 Établir la connexion:** associez votre enceinte sonoro VIBES à votre smartphone via Bluetooth
- 2 Lancer l'application:** ouvrez l'application sonoro VIBES et sélectionnez votre appareil
- 3 Rechercher des mises à jour:** accédez à Paramètres. Le système recherche automatiquement le dernier firmware
- 4 Installation:** confirmez l'installation de la mise à jour
- 5 Pendant la mise à jour:**
 - Laissez l'application **ouverte** au premier plan
 - Restez à **proximité** de l'enceinte avec votre smartphone
 - Durée: env. **15 minutes**
- 6 Finalisation:**

Après l'installation, l'appareil redémarre automatiquement. Votre sonoro VIBES est ensuite prêt à l'emploi.

13. Protection antivol

Le sonoro VIBES XL peut être protégé contre le vol à l'aide d'un câble en acier approprié fixé au point d'ancrage prévu à cet effet, situé à l'intérieur du port bass-reflex sur la face inférieure de l'appareil.

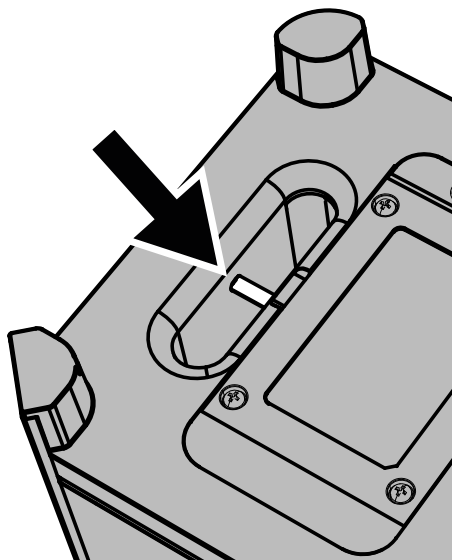

Le fabricant ainsi que ses sociétés affiliées, partenaires et revendeurs déclinent toute responsabilité en cas de perte ou de dommage survenant malgré l'utilisation d'un dispositif antivol ou d'un câble de sécurité.

L'utilisation du point d'ancrage constitue uniquement une mesure de sécurité supplémentaire et ne garantit pas une protection complète contre le vol.

Contenu

Bluetooth

Auracast

Support

14. Travelcase

La housse de transport disponible en option est conçue pour un transport sûr et un rangement protégé, offrant une protection optimale contre les influences extérieures telles que les chocs, les rayures, la poussière et l'humidité pendant le transport.

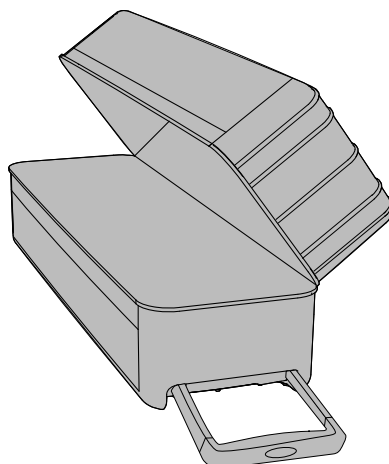

Pour plus d'informations : <https://sonoro.com/en/product/sonoro-vibes-travel-case/>

Contenu

Bluetooth

Auracast

Support

15. Remplacement de la batterie

- ▶ Débranchez le sonoro VIBES L du secteur en retirant le câble d'alimentation de la prise.
- ▶ Mettez l'interrupteur à bascule situé sous l'appareil sur OFF.
- ▶ Placez l'appareil avec précaution sur une surface plane, propre et stable, de manière à ce que la face inférieure soit facilement accessible.
- ▶ Desserrez les vis du couvercle du compartiment de la batterie et retirez le couvercle.

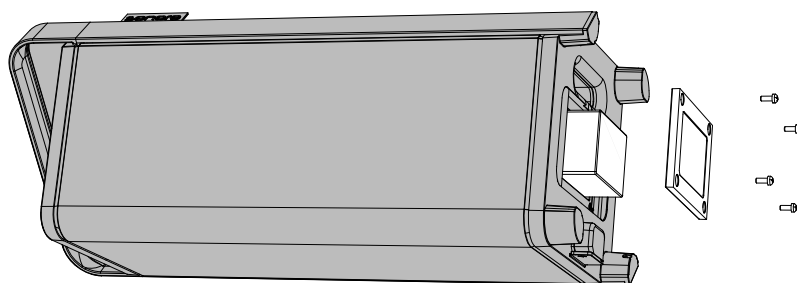

- ▶ Retirez la batterie avec précaution du compartiment.
- ▶ Déconnectez le connecteur du faisceau de câbles du connecteur interne. Pour ce faire, appuyez sur la languette de verrouillage et tirez doucement à la main.

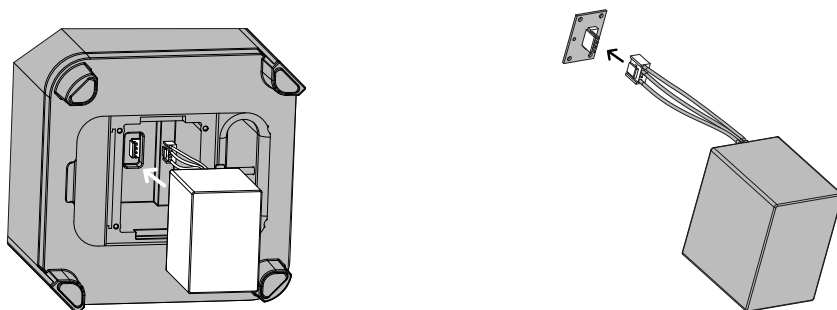

Contenu

Bluetooth

Auracast

Support

- ▶ Connectez le connecteur du faisceau de câbles de la nouvelle batterie au connecteur interne.
 - ▶ Assurez-vous que le connecteur est correctement aligné.
 - ▶ N'exercez pas de force excessive - une légère pression suffit.
 - ▶ Le connecteur ne peut être inséré que dans un seul sens. Vérifiez la polarité.
- ▶ Remplacez la batterie dans son compartiment.
- ▶ Remettez le couvercle en place et fixez-le avec les vis.

AVERTISSEMENT!

Remplacez la batterie exclusivement par une batterie de remplacement d'origine sonoro VIBES XL. L'utilisation de batteries non homologuées ou de types de batteries incorrects peut entraîner des risques de sécurité importants, notamment des risques d'explosion et de blessure. Utilisez donc uniquement des pièces de rechange d'origine approuvées par sonoro audio GmbH..

16. Dépannage

Les dysfonctionnements possibles sont décrits comme suit :

Description du dysfonctionnement

- Cause possible
- ▶ Mesure corrective
 - Référence à la section correspondante.

L'appareil ne peut pas être mis sous tension

- L'interrupteur à glissière est en position OFF ou le câble d'alimentation secteur n'est pas branché à la source d'alimentation.
 - ▶ Placez l'interrupteur à glissière situé sur la face inférieure en position « ON ».
 - ▶ Branchez correctement le câble d'alimentation et vérifiez la prise murale.
 - ▶ Vérifiez le fusible du circuit électrique.

L'appareil ne démarre pas complètement (la LED d'état clignote en blanc en continu)

- Le processus de démarrage est bloqué ou un problème logiciel est survenu.
 - ▶ Débranchez brièvement l'appareil de l'alimentation électrique.
 - ▶ Appuyez sur la touche Standby pour éteindre puis rallumer l'appareil afin d'effectuer un redémarrage.
 - ▶ Essayez d'effectuer une réinitialisation d'usine.

L'appareil ne réagit pas à la pression des boutons

- Le verrouillage du clavier est activé.
 - ▶ Maintenez enfoncé le bouton Lecture/Pause pendant 5 secondes pour déverrouiller.

Aucune lecture malgré l'appareil allumé

- Aucun appareil Bluetooth connecté ou mode incorrect actif.
 - ▶ Appuyez sur le bouton Bluetooth et associez à nouveau l'appareil.

La connexion Bluetooth ne s'établit pas

- L'appareil n'est pas en mode d'appairage.
 - ▶ Maintenez enfoncé le bouton Bluetooth pendant 2 secondes pour activer le mode d'appairage.
 - ▶ Effectuez une réinitialisation d'usine et lancez un nouvel appairage Bluetooth.

Contenu

Bluetooth

Auracast

Support

La connexion Bluetooth est interrompue

- Portée dépassée ou interférences provenant d'autres appareils.
 - ▶ Réduisez la distance.
 - ▶ Déconnectez la connexion et associez de nouveau l'appareil.

La batterie ne se charge pas

- Le câble d'alimentation n'est pas correctement connecté ou la batterie est défectueuse.
 - ▶ Vérifiez la connexion au secteur.
 - ▶ Utilisez le câble d'alimentation d'origine.
 - ▶ Vérifiez si l'interrupteur de la batterie est en position ON.
 - ▶ Si le problème persiste, remplacez la batterie.
 - ▶ Vérifiez si la LED rouge reste allumée ; si c'est le cas, remplacez la batterie.

Contenu

Bluetooth

Auracast

Support

17. Nettoyage et entretien

Risque de dommages matériels dus à un nettoyage inapproprié Les objets tranchants, les produits abrasifs ou les agents de nettoyage inadaptés peuvent endommager la surface de l'appareil. Des méthodes de nettoyage incorrectes peuvent altérer son fonctionnement.

- ▶ N'utilisez jamais de produits de nettoyage abrasifs ou à base de solvants.
- ▶ N'utilisez jamais d'air chaud ou d'air comprimé pour sécher l'appareil.
- ▶ Afin de préserver durablement la surface de haute qualité et le revêtement en tissu de votre haut-parleur, nettoyez l'appareil régulièrement et uniquement avec des produits de nettoyage adaptés et doux.

Nettoyage du revêtement en tissu

- ▶ Humidifiez le revêtement en tissu à l'aide d'une éponge douce et d'eau propre froide ou tiède.
- ▶ En cas de salissures plus importantes, vous pouvez également utiliser une solution diluée d'un détergent doux et non agressif.

Important :

- ▶ n'utilisez pas de nettoyeur haute pression, car cela pourrait endommager le haut-parleur.
- ▶ Laissez agir la solution de nettoyage pendant environ 2 à 3 minutes, selon le degré de salissure.
- ▶ Ensuite, brossez délicatement le tissu à l'aide d'une brosse douce en fibres naturelles.
- ▶ Travaillez toujours du centre vers l'extérieur afin de protéger le tissu.
- ▶ Retirez ensuite soigneusement tous les résidus de détergent avec de l'eau propre.
- ▶ Répétez le processus si nécessaire.
- ▶ **Remarque** : si l'appareil entre en contact avec d'autres substances (par exemple des boissons ou de la saleté), essuyez-les immédiatement afin d'éviter les taches ou les dommages.
- ▶ Instructions d'entretien du tissu
- ▶ En raison du procédé de fabrication, le revêtement en tissu peut présenter de légères irrégularités dans le motif de tissage.
- ▶ Ne tirez pas sur les fils lâches ; coupez-les plutôt soigneusement avec une petite paire de ciseaux.
- ▶ Nettoyage des autres composants de l'appareil

Contenu

Bluetooth

Auracast

Support

- ▶ Nettoyez les autres surfaces de l'appareil à l'aide d'une éponge douce et d'un mélange d'eau tiède et de détergent doux.
- ▶ Attention - risque d'endommagement de l'appareil dû à la pénétration d'eau !
- ▶ Ne pulvérisez ni ne versez jamais d'eau dans l'ouverture du woofer située sur la face inférieure de l'appareil.
- ▶ La pénétration de liquide peut provoquer de graves dommages aux composants électroniques et aux haut-parleurs.

Contenu

Bluetooth

Auracast

Support

18. Élimination

18.1 Élimination de l'emballage

ATTENTION!

Risque de dommages environnementaux dus à une élimination inappropriée de l'emballage !

- ▶ Ne jetez pas l'emballage avec les déchets ménagers ordinaires.
- ▶ Assurez-vous que l'emballage est éliminé via un système de recyclage approprié et respectueux de l'environnement.

L'emballage est conçu pour protéger l'appareil contre les dommages liés au transport. Les matériaux d'emballage ont été sélectionnés dans une optique de respect de l'environnement et sont en grande partie recyclables. Le cas échéant, les composants de l'emballage peuvent être recyclés conformément aux réglementations locales en matière de recyclage.

- ▶ Éliminez l'emballage de manière responsable sur le plan environnemental, en le triant par type de matériau.

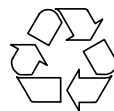

18.2 Élimination de l'appareil

ATTENTION!

Risque de dommages environnementaux dus à une élimination inappropriée de l'appareil !

- ▶ Ne jetez pas l'appareil avec les déchets ménagers ordinaires à la fin de sa durée de vie.
- ▶ Contactez les autorités municipales ou communales locales pour obtenir des informations sur les possibilités de recyclage ou d'élimination appropriées et respectueuses de l'environnement pour cet appareil.

Une élimination appropriée de l'appareil contribue à la réutilisation des matériaux et à la préservation des ressources.

- ▶ Éliminez l'appareil conformément aux dispositions légales via une entreprise de gestion des déchets agréée, votre service municipal de gestion des déchets ou en le rapportant à un revendeur tenu de le reprendre.

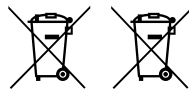

Si des piles ou des batteries rechargeables sont utilisées :

- ▶ Retirez les piles de l'appareil.
- ▶ Éliminez les piles et les batteries rechargeables en les rapportant au revendeur du type de batterie concerné ou à un point de collecte municipal prévu à cet effet.

Contenu

Bluetooth

Auracast

Support

19. Annexe

19.1 Marques d'homologation

 **Bluetooth**® La marque verbale Bluetooth® et les logos associés sont la propriété de Bluetooth SIG, Inc. et sont utilisés par sonoro audio GmbH sous licence. Les autres marques et noms commerciaux appartiennent à leurs propriétaires respectifs.

 **AURACAST**™ La marque verbale Auracast™ et les logos associés sont des marques commerciales de Bluetooth SIG, Inc., et toute utilisation de ces marques par sonoro audio GmbH est effectuée sous licence. Les autres marques et noms commerciaux sont la propriété de leurs propriétaires respectifs.

 **Qualcomm**® Qualcomm aptX est un produit de Qualcomm Technologies Inc. et/ou de ses sociétés affiliées. Qualcomm est une marque commerciale de Qualcomm Incorporated, enregistrée aux États-Unis et dans d'autres pays. aptX est une marque commerciale de Qualcomm Technologies International, Ltd., enregistrée aux États-Unis et dans d'autres pays.

Les autres noms de sociétés, noms de produits et logos mentionnés dans ce document sont des marques commerciales ou des marques déposées appartenant à leurs propriétaires respectifs.

02.2026

sonoro VIBES XL (SO-1910)

SUPPORT

support.sonoro.com

Tel.: +49 (0) 2131 / 88 34 141



SONORO VIBES APP

[App Store \(iOS\)](#)

[Google Play Store](#)

V. 1.0.0

sonoro audio GmbH
Hammer Landstraße 45
41460 Neuss, DE

sonoro